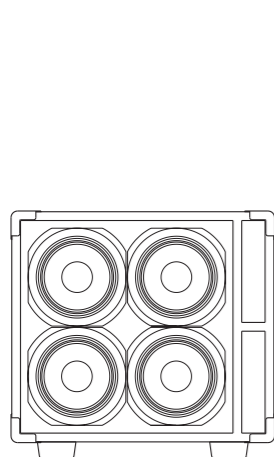
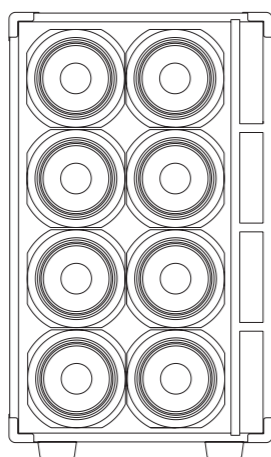
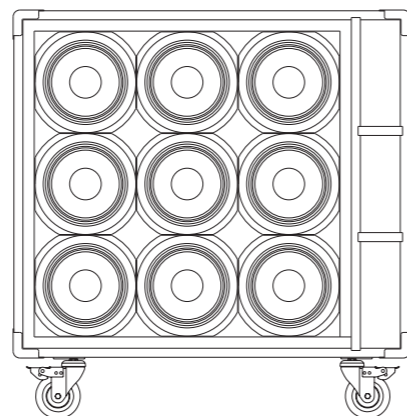

Děkujeme vám za zakoupení reproboxu PJB. Za výrobou tohoto nekompromisního a vysoce výkonného reproboxu stojí velké odhodlání a vášně. Tyto reproduktory byly navrženy k tomu, aby se staly nástrojem vhodným pro basové „fajnšmekry“. Přečtení a následování tohoto manuálu vám pomůže z těchto reproboxů dostat ten nejlepší výkon a také zajistit jejich dlouhou životnost.

Nejprve si přečtete toto:

- Před použitím reproboxů si prosím nejprve přečtete VŠECHNY instrukce.
- Po obdržení výrobku zkontrolujte, zda nedošlo k jakýmkoli známkám fyzického poškození způsobeným přepravou. Pokud je viditelné jakékoli poškození, obraťte se na prodejce.
- Nikdy nepoužívejte více než jeden zesilovač na reproduktor!
- Nepoužívejte reprobox dlouhou dobu při maximální úrovni hlasitosti.
- Reprobox nepokládejte do blízkosti zdroje tepla.
- Dbejte na to, aby do reproboxu nevnikly skrze otvory v šasi žádné tekutiny nebo cizí objekty.
- Reprobox nepoužívejte v případě, že:
 1. Utrpěl nějaké fyzické poškození.
 2. Byl vystaven tekutinám, dešti a vlhkosti.

Specifikace

Compact-4

Compact-8

Compact-9

Model	Reproduktor	Impedance	Frekvenční rozsahy	Maximální provozní výkon	Rozměry ŠxHxV	Hmotnos
Compact-4	4x5" PJB Piranha	8Ω	30Hz~15kHz	400 W	360 x 320 x 340 mm	13 Kg
Compact-8	8x5" PJB Piranha	8Ω	25Hz~15kHz	800 W	360 x 320 x 610 mm	26 kg
Compact-9	9x5" PJB Piranha	8Ω	30Hz~15kHz	900 W	526 x 475 x 556 mm	33.6 kg

Připojení reproduktorů

Všechny reproduktory firmy PJB se vyznačují konektory typu Neutrik NL4MP SPEAKON, které jsou vybaveny postříbřenými kontakty s nízkou úrovní odporu. Pracují s proudem 40A a jsou tak ideální pro zapojení reproduktorů určených pro produkci basových nástrojů. Výsledkem použití dvou kladných a dvou záporných paralelních připojení je schopnost reproduktoru PJB zvládnout špičky až do 80A.

S pomocí dvojice speakonových konektorů na zadním zapuštěném panelu lze reproduktory k zesilovači zapojit paralelně. Stačí, když zesilovač připojíte ke vstupnímu konektoru a následně další reproduktor připojíte do konektoru pro linkový výstup. Pokud máte k vašemu zesilovači připojeny dva reproduktory, je lepší připojit reproduktor přímo k zesilovači prostřednictvím výstupních konektorů zesilovače. Výsledkem je nižší odpor v kabelech a lepší kvalita zvuku.

Tyto reproboxy v ideálním případě použijte v kombinaci se zesilovači PJB. Oba komponenty jsou navrženy tak, aby spolu perfektně pracovaly. Reproduktory připojte k zesilovači před zapnutím. Používejte pokud možno co nejkratší délku kabelů.

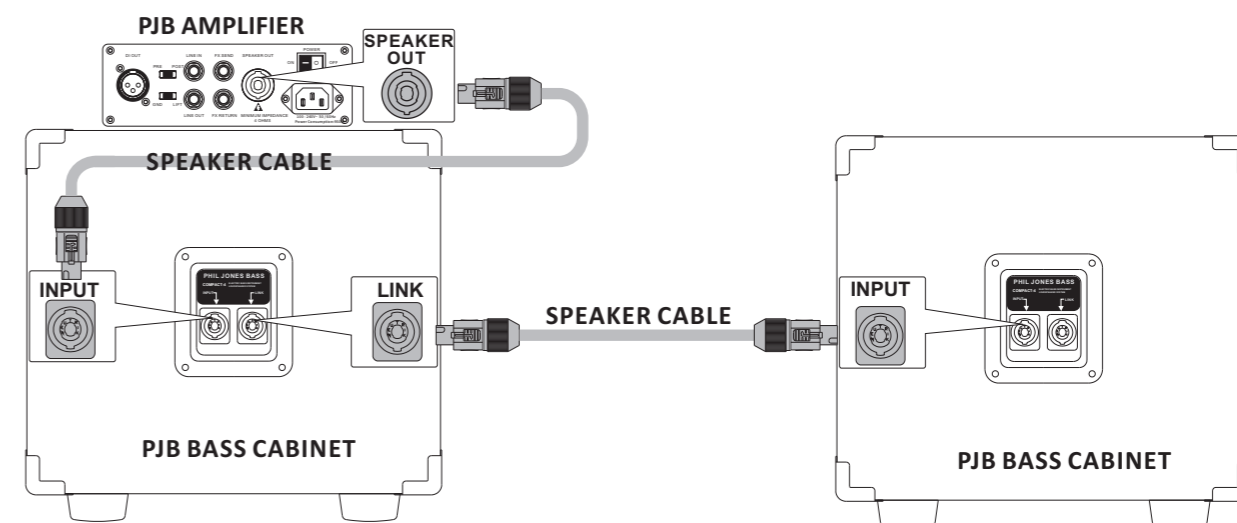
ZAPOJENÍ

UPOZORNĚNÍ!

Při stavění reproduktorů na sebe buďte opatrní. Ujistěte se, že uzamknutá kolečka nebo gumové nožičky sedí správně v zapuštěných plochách reproboxu. Vyšší reproduktorové stacky budou mít vyšší těžiště a tím i nižší stabilitu. **NEPŘESOUVEJTE** a **NEPŘENÁŠEJTE** reproduktory a zesilovače, které jsou postaveny na sobě. Pád velké ozvučnice reproboxu vám nebo někomu jinému může způsobit vážné poranění. Při transportu vaší aparatury buďte velmi opatrní. Reproduktory přesouvejte na vozíku samostatně, nikoliv vyskládané na sebe. Nepřistupujte na žádná zbytečná „urychlení“, kterých byste mohli litovat.

Pro odpovědi na další otázky kontaktujte PJB na emailu: info@philjonespuresound.com.

PHIL JONES BASS

American Acoustic Development LLC

8509 Mid County Industrial Dr

St Louis, MO 63114, USA

Tel: 855-227-7510 (855-BASS-510)

www.pjbworld.com

support@philjonespuresound.com

Za účelem servisu mimo USA prosím kontaktujte našeho distributora ve své zemi. Další informace najdete na našich